

EUROPEA



Relaciones de largo Plazo



MÁS DE 30 AÑOS DE EXPERIENCIA

Relaciones de largo plazo, Inmediatez y Amplitud de oferta

Experiencia demostrada y Referencia en el sector

Europea de Carretillas se fundó en 1992 por Vicente Blasco Cabañas para atender la demanda de carretillas de las PYMEs valencianas ofreciendo verdaderas oportunidades a los clientes con máquinas reacondicionadas procedentes de Europa y Japón.

Hoy, **Europea Elevación** es una empresa reconocida a nivel nacional tanto en maquinaria intralogística como en plataformas para trabajos en altura.

Nuestra visión es ser la empresa de referencia y confianza en la provincia de Valencia en alquiler, venta y reparación de carretillas y plataformas elevadoras.

Tranquilidad y Relaciones de largo plazo

Para ello construimos relaciones de largo plazo para que nuestro cliente cubra todas sus necesidades de este área y se centre en la rentabilidad de su negocio.

Contamos con una amplia cartera de clientes y casos de éxito contrastados de múltiples actividades en la industria, la construcción y el sector servicios.

Calidad, Servicio y Precio

Europea es servicio y profesionalidad. Es asesoramiento, amplitud de oferta e inmediatez. Es un trato personalizado y directo. Así definimos nuestra empresa. Somos conscientes de que cada cliente es único y sus necesidades son diferentes. El trato directo, personal e inmediato son la base de nuestra filosofía comercial donde nuestros clientes tienen nombre y apellidos.

Inmediatez y Amplia Oferta

Nuestra fuerza se caracteriza por ofrecer a nuestros clientes un servicio completo e inmediato que contempla el alquiler desde un día, el renting, la venta, el leasing, el mantenimiento y la reparación de maquinaria nueva y usada, así como el suministro de recambios multimarca y la formación de sus trabajadores con carretillas y plataformas.

Disponemos de 6000 m² de instalaciones con una amplia gama de productos a su disposición: transpaletas manuales y eléctricas, apiladores, recogepeidos, carretillas contrapesadas, retráctiles, plataformas elevadoras móviles de personal, maquinaria de limpieza y rampas muelle.

Le ayudamos a reducir su huella de carbono - Pioneros y Especialistas en Litio

Desde 2015 estamos orgullosos de disponer de una gran variedad de soluciones y casos de éxito con la última tecnología de litio. Nos avala el mayor fabricante mundial de baterías, **BYD**, así como nuestros productos **Litio MB** de la mano de la primera central de compras multisectorial especializada en maquinaria, **Atica-Redex**.

Trabajamos con Fabricantes de Confianza

“Díganos para qué y le diremos cual es su máquina”

Ya sea en alquiler y venta, nuestras marcas y fórmulas de financiación nos garantizan cubrir todo tipo de necesidades. Todas y cada una de sus necesidades y/o problemas se convierte en un reto para nosotros y nos volcamos en dar la mejor solución escuchando y tomando nota previamente de todos los detalles de su operativa con un correcto análisis de cada aplicación.

ADMINISTRACIÓN



Edyta Hen
Responsable Administración
y RRHH

ehen@europeadecarretillas.com
M: 661 961 455



Juan Añón
Responsable Área
Financiera y Contable

juan@europeadecarretillas.com
M: 650 245 489



Salvador Cardona
Responsable Procesos,
IT y Mejora Continua

salva.cardona@europeadecarretillas.com
M: 649 954 698



Vicente Alario
Director Comercial

valario@europeadecarretillas.com
M: 660 489 161



Marcos Blasco
Director General

mblasco@europeadecarretillas.com
M: 650 484 150



Vicente Palop
Responsable Comercial
Alquiler

vpalop@europeadecarretillas.com
M: 652 685 908



Paco Lluna
Técnico Comercial
Alquiler Zona Norte

pacolluna@europeadecarretillas.com
M: 618 662 247



Joaquín Pérez
Técnico Comercial
Venta Zona Sur

jperez@europeadecarretillas.com
M: 680 404 141



María José Sánchez
Gestión Crédito y Cobros

gestioncobros@europeadecarretillas.com
Telf.: 961 211 835



Vanessa Doctor
Administración Comercial
y Logística Alquiler

europea@europeadecarretillas.com
M: 637 319 707



Virginia Ferrer
Administración Comercial
y Marketing

vferrer@europeadecarretillas.com
M: 635 220 877

OPERACIONES



Rafael Palomo
Jefe de Taller

taller@europeadecarretillas.com
M: 661 685 079



Sergio Rodríguez
Responsable Recambios

srodriguez@europeadecarretillas.com
M: 670 610 423



Miguel Ángel García
Coordinador SAT

magarcia@europeadecarretillas.com
M: 626 326 654



Miguel López
Técnico Taller



José Luis Hernández
Técnico Taller



Alicia Flores
Administración Postventa

aflores@europeadecarretillas.com
M.: 616 960 963



Juan Ángel Gómez
Técnico Campo



Sergio Rozalen
Técnico Campo



Mario Rodríguez
Técnico Taller



Enrique Rodríguez
Técnico Taller



Juan Echevarne
Técnico Campo



Vicente Felip
Técnico Campo



Javier Moralo
Técnico Taller



José Manuel Burgals
Técnico Taller



Manuel García
Técnico Campo



David Avia
Técnico Campo



Luis Miguel Rodríguez
Técnico Taller



Juan David Roncancio
Técnico Taller



Alex Yanchenko
Técnico Campo



Raúl Sáez
Técnico Campo

Mohamed Achraf
Técnico Taller



Matías Fisigaro
Técnico Campo

COMERCIAL

ALQUILER DESDE 1 DÍA

PLATAFORMAS TIJERA ELÉCTRICAS

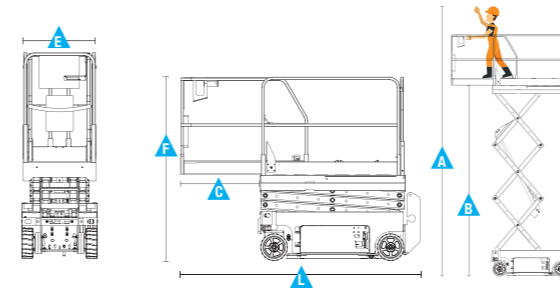

TARIFA	MARCA	MODELO	Altura máxima de trabajo (m) A	Altura máxima plataforma (m) B	Extensión plataforma (m) C	Ancho máquina (m) E	Altura plegada (m) F	Largo replagada (m) L	Largo total extendida (m) L+C	Peso (kg)	Capacidad máxima (kg) QMAX
8 m	HAULOTTE	OPTIMUM 8 AC	7,77	5,77	0,86	0,79	1,98	1,90	2,76	1.590	230
10 m	HAULOTTE	COMPACT 10N	10,00	8,00	0,92	0,81	2,18	2,31	3,23	2.190	250
12 m	HAULOTTE	COMPACT 12	11,98	9,98	0,92	1,20	2,39	2,49	3,41	2.470	320
14 m	HAULOTTE	COMPACT 14	13,85	11,85	0,92	1,20	2,50	2,45	3,37	3.175	320
16 m	LGMG	S1413E II	15,80	13,80	0,90	1,30	2,74	2,80	3,70	3.500	320
20 m	JLG	180-12	20,00	18,00	1,49	1,20	2,85	4,12	5,61	7.800	500

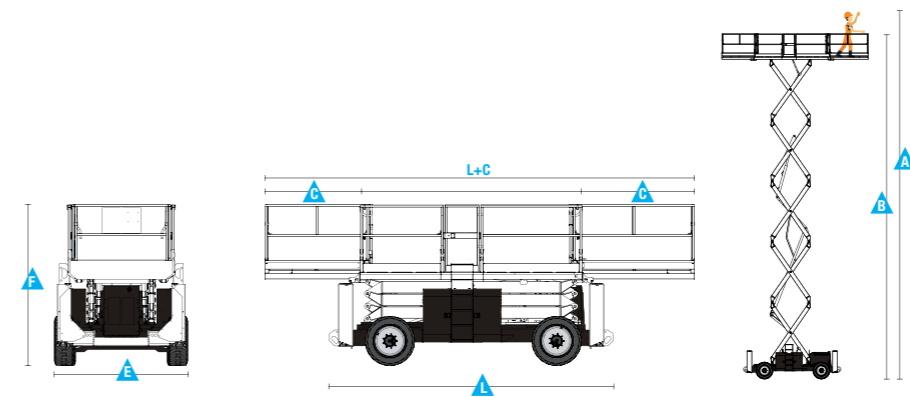

PLATAFORMAS TIJERA DIESEL



TARIFA	MARCA	MODELO	Altura máxima de trabajo (m) A	Altura máxima plataforma (m) B	Extensión plataforma (m) C	Ancho máquina (m) E	Altura plegada (m) F	Largo replagada (m) L	Largo total extendida (m) L+C	Peso (kg)	Capacidad máxima (kg) QMAX
12 m	HAULOTTE	C12DX	12,15	10,15	1,2 (una ext.)	1,80	2,56	2,45	3,65	3.830	450 (*150)
14 y 15 m	LGMG	SR1218D	13,90	11,90	1,52 (una ext.)	1,79	2,70	2,79	4,31	5.080	365 (*140)
	HAULOTTE	H15SX	15,00	13,00	1 (doble ext.)	1,89	2,77	4,00	6,00	6.340	500 (*200)
	HAULOTTE	H15SXL	15,00	13,00	1 (doble ext.)	2,25	2,77	5,30	7,30	6.470	500 (*200)
	GENIE	GS4390	14,75	12,75	1,52+1,22	2,29	2,93	3,98	6,72	5.973	680 (*227)
18 m	HAULOTTE	H18SX	18,00	16,00	1 (doble ext.)	2,25	2,99	4,00	6,00	7.240	500 (*200)
	HAULOTTE	H18SXL	18,00	16,00	1 (doble ext.)	2,25	2,99	5,30	7,30	7.360	500 (*200)
	GENIE	GS5390RT	17,95	15,95	1,52+1,22	2,29	3,15	3,98	6,72	7.639	680 (*227)

*Capacidad máxima en el balcón (Kg)

ALQUILER DESDE 1 DÍA

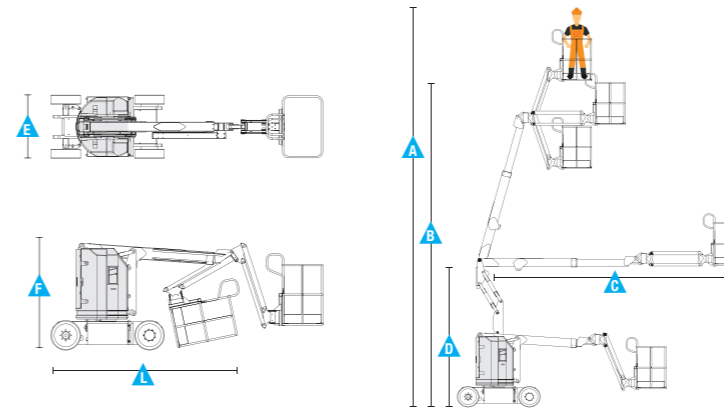

PLATAFORMAS ARTICULADAS ELÉCTRICAS



TARIFA	MARCA	MODELO	Altura máxima de trabajo (m) A	Altura máxima plataforma (m) B	Alcance lateral / Extensión plataforma (m) C	Altura punto articulación (m) D	Ancho máquina (m) E	Altura plegada (m) F	Largo repliegada (m) L	Peso (kg)	Capacidad máxima (kg) QMAX
11 y 12 m	GENIE	Z30/20NRJ	10,89	8,89	6,25	3,86	1,19	2,05	5,31	6.450	227
	HAULOTTE	HA12IP	12,00	10,00	6,50	5,30	1,35	2,06	5,40	5.945	230
	GENIE	Z34/22N	12,52	10,52	6,78	4,65	1,42	2,00	5,72	5.171	2 27
14, 15 y 16 m	SNORKEL	A38E	13,50	11,50	6,10	5,40	1,50	2,00	4,10	3.880	215
	HAULOTTE	HA15IP	14,87	12,87	8,45	6,25	1,52	2,10	6,65	7.230	230
	GENIE	Z45-25JDC	15,94	13,94	7,65	7,24	1,79	2,00	6,83	7.394	227
18 m	SINOBOOM	AB16EJ	17,70	15,70	9,30	7,80	1,90	2,00	6,80	7.300	230
20 m	HAULOTTE	HA20LEPRO	20,76	18,76	11,91	8,52	2,41	2,50	6,19	9.785	250

PLATAFORMAS ARTICULADAS DIESEL



TARIFA	MARCA	MODELO	Altura máxima de trabajo (m) A	Altura máxima plataforma (m) B	Alcance lateral / Extensión plataforma (m) C	Altura punto articulación (m) D	Ancho máquina (m) E	Altura plegada (m) F	Largo repliegada (m) L	Peso (kg)	Capacidad máxima (kg) QMAX
12 m	MANITOU	MAN GO 12	11,91	9,91	6,69	4,00	1,80	2,49	5,50	4.150	230
	HAULOTTE	HA120PX	12,40	10,40	6,60	5,70	1,90	2,20	5,50	5.620	230
16 m	GENIE	Z45/25J	15,86	13,86	7,52	7,14	2,29	2,00	6,65	6.460	227
	HAULOTTE	HA16SPX	16,00	14,00	10,60	6,50	2,30	2,20	5,15	7.950	230
	HAULOTTE	HA16RT JPRO	16,00	14,00	8,30	7,65	2,30	2,30	6,75	6.650	230
18 m	HAULOTTE	HA18SPX	17,30	15,30	10,60	6,50	2,30	2,20	7,50	7.660	230
	MANITOU	180ATJ	18,19	16,19	10,51	7,55	2,32	2,56	5,56	7.430	230
20 m	HAULOTTE	HA20PX	20,65	18,65	13,50	6,80	2,35	2,67	6,80	12.260	250
	HAULOTTE	HA20RT JPRO	20,60	18,60	12,20	8,40	2,42	2,51	6,50	9.600	230
26 m	HAULOTTE	HA260PX	25,60	23,60	16,20	6,80	2,38	2,67	12,00	15.890	230
	HAULOTTE	HA26RT JPRO	26,40	24,40	17,50	9,30	2,48	2,97	11,80	15.500	250
32 m	HAULOTTE	HA32PX	31,80	29,80	21,30	11,35	2,53	2,80	11,70	20.100	250
43 m	GENIE	Z135/70	43,15	41,15	21,26	23,01	2,46	3,07	12,93	20.693	227

ALQUILER DESDE 1 DÍA

PLATAFORMAS VERTICALES ELÉCTRICAS UNIPERSONALES

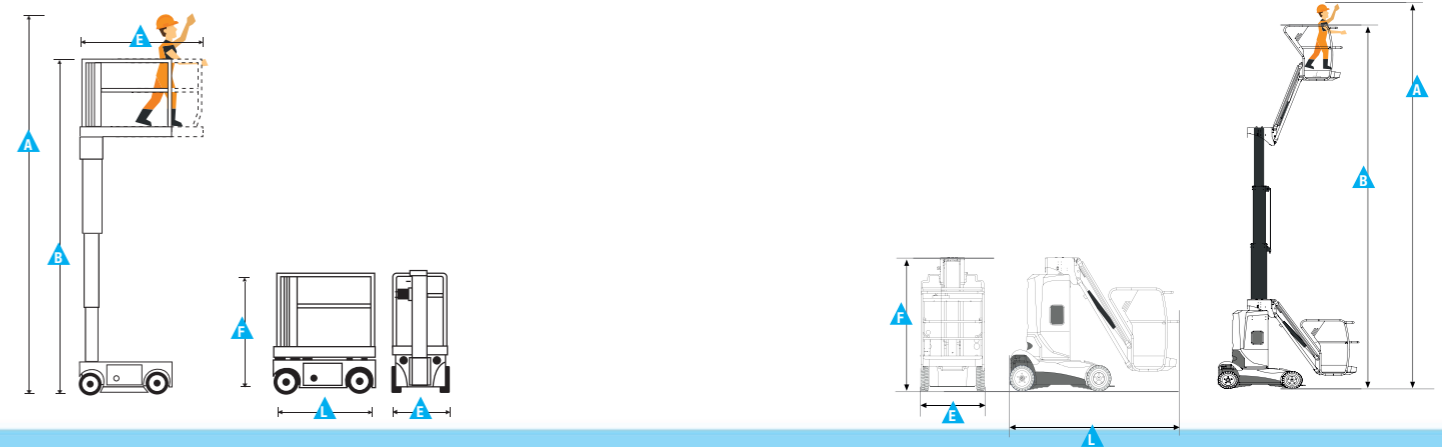

TARIFA	MARCA	MODELO	Altura máxima de trabajo (m) A	Altura máxima plataforma (m) B	Extensión plataforma (m) C	Ancho máquina (m) E	Altura plegada (m) F	Largo replegada (m) L	Largo total extendida (m) L+C	Peso (kg)	Capacidad máxima (kg) QMAX
4,5 y 6 m	FARAONE	ELEVAH40 MOVE PICKING	4,00	2,00	0,00	0,70	1,55	1,00	1,00	365	200
	FARAONE	ES MOVE PICKING	5,15	3,15	0,00	0,70	1,69	1,15	1,15	640	200
	BRAVI	LEONARDO HD	4,90	2,90	0,51	0,74	1,75	1,19	1,70	510	180
	HAULOTTE	STAR 6	5,80	3,80	0,00	0,79	1,75	1,40	1,40	835	230
	JLG	1230ES	5,66	3,66	0,00	0,76	1,65	1,36	1,36	790	230
	SNORKEL	TM12	5,60	3,60	0,50	0,76	1,62	1,34	1,84	830	227
8 m	FARAONE	ELEVAH80 ES MOVE	7,56	5,56	0,92	0,78	1,99	1,53	2,45	1.050	200
10 m	HAULOTTE	STAR 10AC	10,00	8,00	3,00	1,00	1,99	2,70	5,70	2.677	200

PLATAFORMAS ELEVADORAS SOBRE CAMIÓN

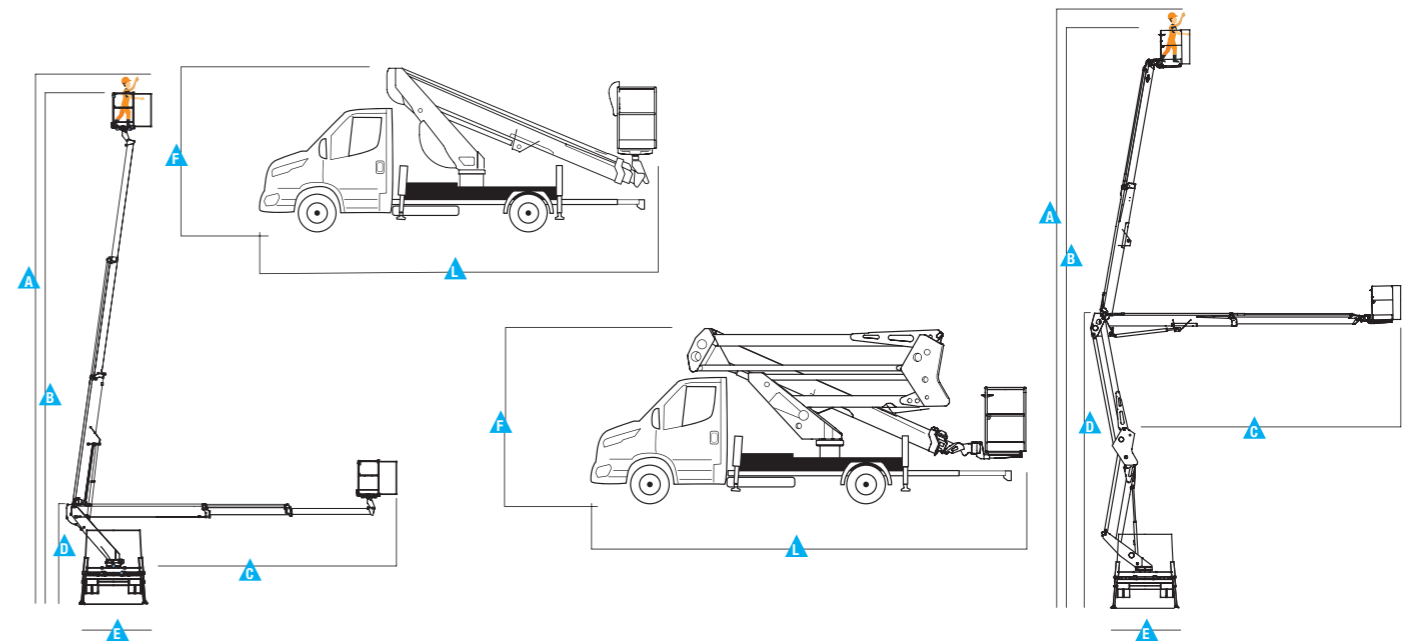

TARIFA	MARCA	MODELO	Altura máxima de trabajo (m) A	Altura máxima plataforma (m) B	Alcance lateral / Extensión plataforma (m) C	Altura punto articulación (m) D	Ancho máquina (m) E	Altura plegada (m) F	Largo replegada (m) L	Peso (kg)	Capacidad máxima (kg) QMAX
18 m	SOCAGE	FORSTE 18T H+H SPEED	17,70	15,70	10,50	2,94	2,20	2,94	7,12	3.500	230
20 m	SOCAGE	FORSTE 20D SPEED NEUTRA	19,60	17,60	9,00	9,50	2,30	3,07	7,52	3.500	230

ALQUILER DESDE 1 DÍA

CARRETILLAS ELEVADORAS

Eléctricas hasta 10T y Diesel hasta 15T

Tabla orientativa de residual de carga con el centro de gravedad desplazado del valor nominal y dependiendo marcas y modelos.

Datos según altura de elevación hasta 3 metros y desplazador lateral integrado.

Otras alturas, largos de carga o uso de accesorios, consultar con nuestro equipo técnico comercial.

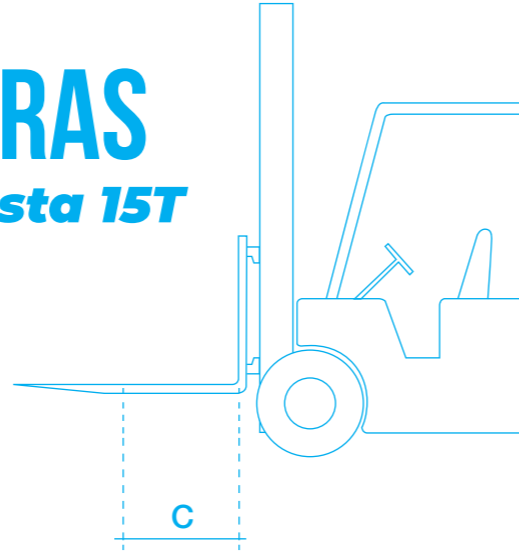

MODELO	Centro de Gravedad C= 600 mm	Centro de Gravedad C= 700 mm	Centro de Gravedad C= 800 mm	Centro de Gravedad C= 1000 mm	Centro de Gravedad C= 1200 mm	Centro de Gravedad C= 1500 mm
VALOR NOMINAL	Kg	Kg	Kg	Kg	Kg	Kg
1500 Kg 500 mm	1.341	1.212	1.106	942	820	686
1800 Kg 500 mm	1.609	1.455	1.328	1.130	983	823
2000 Kg 500 mm	1.788	1.622	1.482	1.264	1.101	924
2500 Kg 500 mm	2.268	2.075	1.912	1.653	1.456	1.235
3000 Kg 500 mm	2.728	2.502	2.310	2.003	1.768	1.503
3500 Kg 500 mm	3.183	2.919	2.695	2.336	2.062	1.753
4000 Kg 500 mm	3.660	3.374	3.129	2.732	2.424	2.074
4500 Kg 500 mm	4.118	3.795	3.520	3.073	2.727	2.333
5000 Kg 500 mm	4.584	4.232	3.930	3.439	3.058	2.621
5000 Kg 600 mm	5.000	4.616	4.287	3.752	3.335	2.589
5500 Kg 600 mm	5.500	5.078	4.715	4.127	3.669	3.145
6000 Kg 600mm	6.000	5.549	5.161	4.528	4.033	3.465
8000 Kg 600 mm	8.000	7.405	6.889	6.049	5.391	4.636
8000 Kg 900 mm	9.890	9.168	8.544	7.521	6.717	5.788
12000 Kg 600 mm	12.000	11.250	10.588	9.474	8.571	7.500
12000 Kg 1200 mm	12.000	12.000	12.000	12.000	12.000	10.554
15000 Kg 1200 mm	15.000	15.000	15.000	15.000	15.000	13.200
16000 Kg 1200 mm	16.000	16.000	16.000	16.000	16.000	14.080

TODO TERRENO 4X4 DIESEL



TARIFA	MARCA	MODELO	Altura máxima de trabajo (m) h3	Capacidad máxima (kg) QMAX	Ancho máquina (m) b1	Altura de replegado (m) h1	Peso (kg)	Pasillo de trabajo palet 800x1200mm longitudinal Ast (mm)	Largo total sin horquillas L2 (mm)
2.000 kg	AUSA	C201H 4x4	3,70	2.000	1,520	2,090	3.635	6.180	4.380

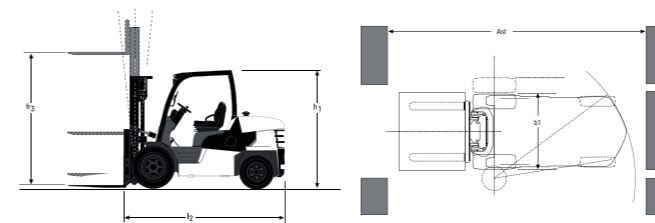

DIESEL

TARIFA	MARCA	MODELO	Altura máxima de trabajo (m) h3	Capacidad máxima (kg) QMAX	Ancho máquina (mm) b1	Altura de replegado (mm) h1	Peso (kg)	Pasillo de trabajo palet 800x1200mm longitudinal Ast (mm)	Largo total sin horquillas L2 (mm)	Largo horquillas (mm)	
1.800 kg	CAT	DP 18N3	4,75	1.800	1.065	2.145	2.760	3.780	2.301	Varios largos a demanda	
2.500 kg	HELI	CPCD25-XC26H	4,80	2.500	1.150	2.160	3.740	4.113	2.638		
	MB	CPCD25T8-S4S	4,80	2.500	1.150	2.215	3.920	4.106	2.660		
3.500 kg	CAT	DP25N3	6,50	2.500	1.150	2.795	4.000	3.690	2.550		
	CAT	DP35N3	4,30	3.500	1.290	2.175	4.630	4.335	2.795		
4.500 kg	CAT	DP45N3	4,30	4.500	1.460	2.250-2.295	6.330	4.707	3.130		
5.500 kg	CAT	DP55N3	4,30	5.500	1.460	2.250-2.295	7.640	4.942	3.360		
6.000 kg	LINDE	H60D	3,30	6.000	2.262	2.730	9.910	5.050	3.390		
	CAT	DP60N3	3,50	6.000	2.005	2.750	8.670	5.415	3.585		
8.000 kg	LINDE	H80D	3,15	8.000	2.262	2.730	11.790	5.060	3.400		
	CAT	DP80N3	3,00	8.000	2.175	2.800	11.510	5.830	4.005		
10.000 kg	LINDE	H80D-900	2,75	8T 900mm	2.262	2.730	12.780	5.375	3.790		
	CAT	DP100N3	3,00	10T	2.245	2.850	12.910	6.075	4.265		
12.000 kg	KALMAR	DCE100-12	3,75	10T 1200mm	2.540	3.570	18.900	N/A	5.065		2.400
12.000 kg	KALMAR	DCE120-12	3,50	12T 1200mm	2.540	3.520	23.160	N/A	5.315		2.400
15.000 kg	SVETRUCK	15120-35	4,00	15T 1200mm	2.530	3.650	21.500	N/A	5.135	2.200	

ALQUILER DESDE 1 DÍA

CARRETILLAS ELÉCTRICAS

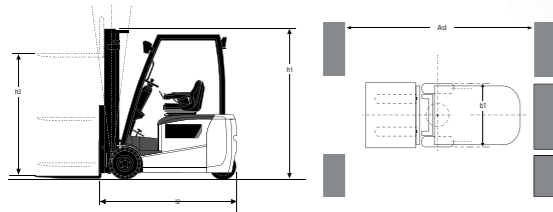

TIPO	TARIFA	MARCA	MODELO	Altura máxima de trabajo (m)	Capacidad máxima (kg)	Ancho máquina (mm)	Altura de repliegado (mm)	Pasillo de trabajo palet 800x1200mm longitudinal (mm)	Largo total sin horquillas
				h3	QMAX	b1	h1	Ast	L2 (mm)
Eléctrica Triciclo doble rueda trasera	1.600 kg	CAT	EP16ACNT - EP16ANT	4,80	1.600	1.090	2.130	3.296 - 3.404	1.846 - 1.954
		BYD	ECB16	4,80	1.600	1.050	2.153	3.385	1.935
	1.800 kg	CAT	EP18ACNT - EP18ANT	5,1 - 7	1.800	1.090	2.245 - 3035	3.296 - 3.404	1.846-1.954
		BYD	ECB18	4,80	1.800	1.050	2.153	3.455	2.005
Eléctrica 4 ruedas	2.500 kg	MB	EFL253-EFL252	4,8 - 5,5 - 6	2.500	1.054-1.154	2.220 - 2.555 - 2.805	4.200	2.530
		BYD	ECB25-SEF25	4,80	2.500	1.195	2.193	3.845	2.305
	3.000 kg y 3.500 kg	MB	EFL302	4,80	3.000	1.210	2.190	4.381	2.710
		MB	EFL353-EFL352	4,8 - 6	3.500	1.210	2.190-2.810	4.291 - 4.526	2.618 - 2.870
	5.000 kg y 5.500 kg	BYD	ECB35-SEF35	4,50	3.500	1.360	2.255	4.070 - 4.170	2.560 - 2.600
		MB	CPD50L1	4,5 - 6	5.000	1.550	2.245-2.845	4.640	2.900
	8.000 kg	CAT	EP55N	4,10	5.500	1.450	2.250	4.439	2.990
	10.000 kg	CAT	EP80NH-900	3,69	8T 900mm	1.900	2.420	5.095	3.740
	MB	CPD100-XC5	2,70	10T	2.040	2.550	5.190	3.705	

RETRÁCTILES

TARIFA	MARCA	MODELO	Altura máxima de trabajo (m)	Capacidad máxima (kg)	Ancho máquina (mm)	Altura de repliegado (mm)	Pasillo de trabajo palet 800x1200mm longitudinal (mm)
			h3	QMAX	b1	h1	Ast
1.600 kg	CAT	NR14N2S-NR14N3C	7-7,25	1.400	1.250-1.120	2.943-2.970	2.810
	CAT	NR14N2HS	8,00	1.400	1.250	3.297	2.819
	CAT	NR16N2H-NR16N3H	9,50	1.600	1.250	3.952	2.861



APILADOR ELÉCTRICO



TIPO	TARIFA	MARCA	MODELO	Altura máxima de trabajo (m)	Capacidad máxima (kg)	Batería	Altura de repliegado (mm)	Pasillo de trabajo palet 800x1200mm longitudinal (mm)
				h3	QMAX		h1	Ast
Conductor acompañante	1.200 kg	MB	ES12 - 12ES o ESA121 - ESL122	2,7 - 3,3	1.200	GEL - LITIO	1.900 - 2.200	2.150
	1.500 kg	MB	ES15 - 15ES	3,50	1.500	GEL	2.352	2.260
	1.600 kg	MB	WSA161L (Litio)	4,8 - 5,5	1.600	LITIO	2.115 - 2.385	2.355
Conductor montado	1.600 kg	MB	ES16-RSL (Litio)	4,8 - 5,5	1.600	LITIO	2.122 - 2.352	2.575* / 2.935
	1.600 kg	MB	CDD16 - AZ3SI (Litio)	6,00	1.600	LITIO	2.640	2.575* / 2.935

*pasillo con plataforma plegada

TRANSPALETAS



TARIFA	MARCA	MODELO	Capacidad máxima (kg)	Batería	Autonomía	Capacidad Batería
			QMAX			Ah
Transpaleta Manual	MB Forklift	HPT-A QL54	2.500	N/A	N/A	N/A
Transpalet Eléctrico ligero para camión (conductor a pie)	HANGCHA	CBD15-A3MC2	1.500	GEL	5 horas	24V 70Ah
	MB Forklift	EPL154	1.500	LITIO	3 horas	24V 30Ah
Transpalet Eléctrico almacén (conductor a pie)	MB Forklift	EPT20-20WAL	2.000	LITIO	8 horas	24V 120Ah
Transpalet Eléctrico conductor montado con plataforma y brazos	MB Forklift	RPL201H	2.000	LITIO	10 horas	24V 210Ah
Transpalet Eléctrico conductor montado con cuadría	MB Forklift	KPL201	2.000	LITIO	10 horas	24V 210Ah



RAMPAS

TARIFA	MODELO	Capacidad máxima (T)	Ancho útil (mm)	Altura de elevación (mm)	Largo total (m)
		QMAX	b1	h1	L(m)
7T MANUAL	PL-MREC07	7	1.660	1.340-940	8,00
12T MANUAL	BM12T	12	2.000	1.720-920	11,60
12T ELÉCTRICA (BATERÍA)	HSE12T	12	2.090	1.840-995	11,60
16T ELÉCTRICA (BATERÍA)	HSE16T	16	2.090	1.840-995	11,60

Relaciones
de largo
Plazo ↗

EUROPEA

Polígono Industrial San Francisco
Camí de la Travesa, 38
46469 · Beniparrell (Valencia)
Tel. +34 96 121 18 35 · europa@europadecarretillas.com
www.europadecarretillas.com



Formamos parte de Asociaciones y Redes Nacionales:



Somos Servicio Oficial:

